

# **nutribullet** JUICER™



## **Guía del usuario.**

- Lea cuidadosamente la Guía del Usuario antes de usar su aparato.
- Recuerde y cumpla estas indicaciones.
- Conserve y guarde estas advertencias de seguridad para futuras referencias.

# Importantes medidas de seguridad.

 **¡Advertencia!** Para evitar riesgos de lesión grave, lea cuidadosamente todas las instrucciones antes de operar su nutribullet Juicer™. Al usar cualquier electrodoméstico, se deben observar siempre las medidas básicas de seguridad, incluyendo la siguiente **información importante.**

## ¡Conservar estas instrucciones! SÓLO PARA USO DOMÉSTICO

### INFORMACIÓN GENERAL DE SEGURIDAD

- Este aparato no se destina para utilizarse por personas (incluyendo niños) cuyas capacidades físicas, sensoriales o mentales sean diferentes o estén reducidas o carezcan de experiencia o conocimiento, a menos que dichas personas reciban una supervisión o capacitación para el funcionamiento del aparato por una persona responsable de su seguridad. Los niños deben supervisarse para asegurar que ellos no empleen los aparatos como juguete.
- Para protección contra fuego, choque eléctrico o lesión a personas, no sumergir el extractor, motor, cable o clavija en agua o en cualquier otro líquido.
- Apagar el extractor en posición **APAGADO** desconectar de la electricidad cuando no esté en uso, antes de armar o desarmar y antes de lavar. Para desconectar, tomar la clavija y sacar del tomacorriente. Nunca lo desconecte jalando del cable.

### EVITAR EL CONTACTO CON LAS PARTES MÓVILES.

- Inspeccionar regularmente el cable, clavija y el extractor por cualquier daño
- No usar este o cualquier aparato con el cable o clavija en mal estado o después de que presente fallas en su funcionamiento, o si se cayó o está dañado de alguna manera.
- El uso de accesorios no recomendados o vendidos por nutribullet® pueden causar fuego, choque eléctrico o lesión.
- El extractor de jugos es solo para uso doméstico. No usar este extractor para otro fin más que para el que fue diseñado. No usar en vehículos en movimiento. No usar en exteriores. El uso inadecuado puede causar lesión.
- No dejar el cable colgando de la orilla de la mesa o de la cubierta de la cocina.
- No permitir que el cable tenga contacto con superficies calientes tal como la estufa, o, no dejar que se enrede o se le hagan nudos.

- Asegúrese siempre de que la tapa del recipiente de pulpa esté sujeta de forma segura en su sitio (con el brazo de bloqueo) antes de encender el motor. No desabroche las abrazaderas (brazo de bloqueo) mientras el extractor esté en operación.

**Asegúrese siempre de que el extractor de jugos esté apagado después de cada uso. Antes de desarmar, asegúrese de que el filtro haya dejado de girar y el motor se haya detenido por completo.**

- No empujar los alimentos dentro del tubo de alimentación con sus dedos o utensilios. Usar siempre el empujador incluido con el extractor. No meter la mano o dedos en el tubo de alimentación cuando esté instalado en el extractor. Si los alimentos se quedan atorados en el tubo de alimentación, use el empujador incluido u otro trozo de fruta o verdura para empujarlo hacia abajo. Apague el motor y asegúrese de que todas las partes móviles se hayan detenido antes de desarmar el extractor o de retirar los residuos de pulpa.
- No usar el extractor si el filtro giratorio está dañado.
- No usar el extractor sin el recipiente de pulpa y sin la tapa del recipiente instalado en el motor base. Por favor consulte las instrucciones para su correcto armado.

- No alterar la clavija de ninguna manera. Este extractor de jugos cuenta con una clavija polarizada. Para reducir el riesgo de choque eléctrico, esta clavija solo se podrá insertar en la toma de corriente de una sola manera. Si la clavija no entra completamente en el contacto, gire la clavija. Si aun así no entra, contacte a un electricista cualificado.

## MEDIDAS DE SEGURIDAD ADICIONALES

**Retire y deseche cuidadosamente cualquier material de empaque o etiquetas promocionales antes de usar el extractor de jugos por primera vez.**

 **¡ADVERTENCIA!** Para eliminar un peligro de asfixia en niños pequeños, retire y deseche cuidadosamente la cubierta protectora de la clavija de este extractor de jugos.

- No tocar las pequeñas cuchillas/dientes en el fondo/base del filtro.
- **¡LAS CUCHILLAS ESTÁN FILOSAS! MANIPULAR CON EXTREMO CUIDADO**
- Mantener los dedos alejados de la filosa cuchilla en el tubo de alimentación.

**Asegúrese siempre de que el extractor de jugos esté adecuada y completamente armado antes de conectar a la electricidad y de operar.**

**Asegúrese de que la superficie donde se va a usar el aparato, esté estable, limpia y seca.**

- Puede ocurrir vibración durante la operación normal.
- Si ocurre demasiada vibración, suspender el uso y llamar a Servicio al cliente.
- Si hay goteo o derrame debajo, alrededor o sobre el extractor de jugos, limpiar y secar antes de continuar usándolo.
- Cuando use este extractor, asegúrese de que haya suficiente espacio alrededor y debajo del aparato, para una adecuada circulación de aire.

**Este extractor de jugos está diseñado para usarse únicamente con frutas y verduras. Por favor consulte la Guía de recetas para determinar la velocidad adecuada según las frutas y verduras seleccionadas. No usar frutas o verduras congeladas.**

- Las frutas y verduras duras forzarán el motor si se selecciona la velocidad baja.
- **Retirar la cáscara de todos los cítricos antes de exprimir.**

- No exprimir frutas con semilla a menos que se le hayan retirado.

 No dejar desatendido el aparato cuando esté en funcionamiento.

- Mantener las manos, dedos, cabello, ropa así como espátulas y otros utensilios alejados del aparato durante su operación.
- Mantener limpio el extractor de jugos. Para mayor información, consultar la sección de cuidado y limpieza.

## TIPO DE FIJACIÓN SUJETACABLE "Y"

 Si el cordón de alimentación es dañado, éste debe sustituirse por el fabricante, por su agente de servicio autorizado o por personal calificado con el fin de evitar un peligro.

# Índice.



<b>03</b>	<b>Importantes medidas de seguridad</b>
<b>08</b>	<b>Que está incluido</b>
<b>09</b>	<b>Guía para armado</b>
<b>10</b>	<b>Armar y usar</b>
12	Instrucciones de uso
15	Perilla de control
16	Tips para hacer jugos
<b>20</b>	<b>Desarmado</b>
<b>22</b>	<b>Instrucciones de cuidado</b>
22	Como guardar

Gracias por comprar el nutribullet Juicer™.

# Que está incluido.



BASE DEL MOTOR DE DE 800 WATTS CON BRAZO DE BLOQUEO

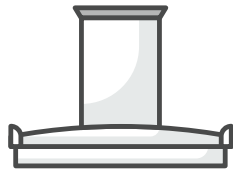

TAPA PARA EL RECIPIENTE DE PULPA CON TUBO DE ALIMENTACION DE 76 mm



EMPUJADOR DE ALIMENTOS



RECIPIENTE DE PULPA DE 1.5 L CON BOQUILLA ANTI GOTEO



FILTRO DE ACERO INOXIDABLE



JARRA PARA JUGO DE 800 ml



TAPA DE LA JARRA PARA JUGO CON SEPARADOR DE ESPUMA



CEPILLO PARA LIMPIEZA

# Guía para armado.

empujador de alimentos

tubo de alimentación de 76 mm

tapa para el recipiente

filtro de acero inoxidable (dentro del recipiente)

recipiente de pulpa de 1.5 L

brazo de bloqueo

boquilla anti goteo

tapa de la jarra para jugo

perilla de control de dos velocidades

base del motor

jarra para jugo de 800 ml

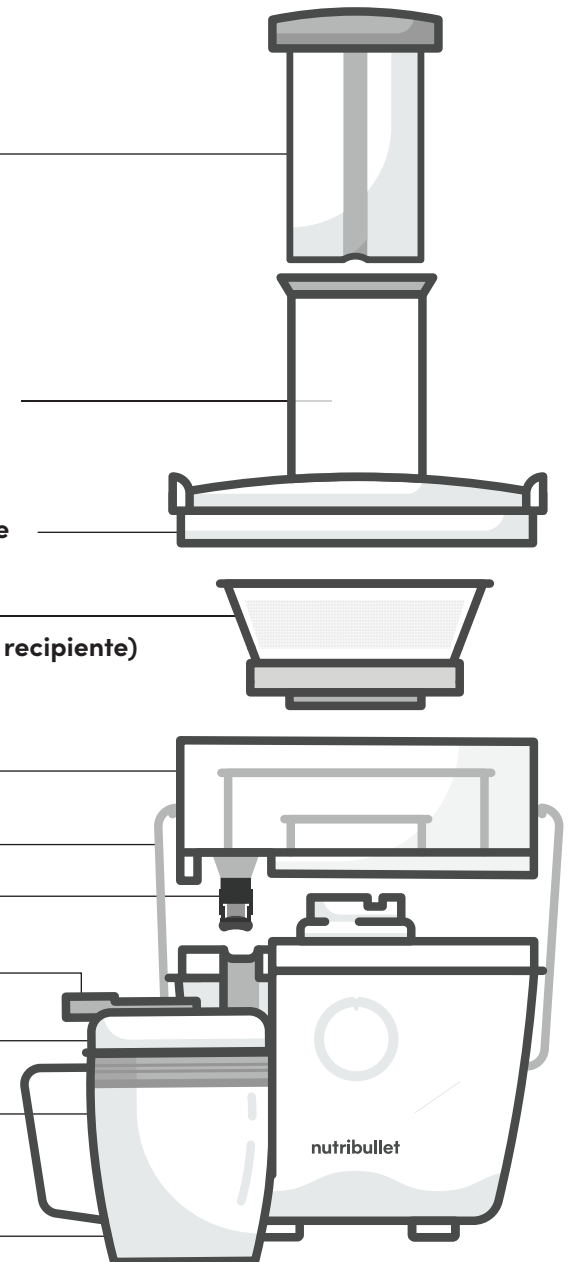

# Armar.

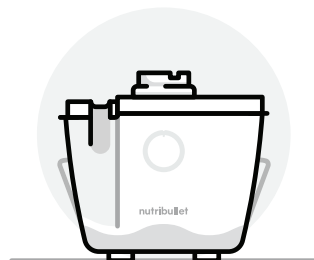

- 1** Coloque la **base del motor** en una superficie seca y nivelada. Asegúrese de que el **botón de encendido**, en el centro de la perilla de control, esté en la posición **Apagado** y que la unidad esté desenchufada.

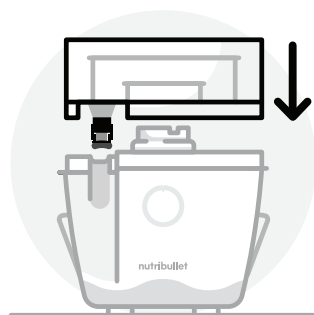

- 2** Colocar el **Recipiente de Pulpa** sobre la Base del motor. Alinear el **Recipiente de Pulpa** con la Base del motor de tal manera que la boquilla esté alineada de la Base del motor con el orificio.

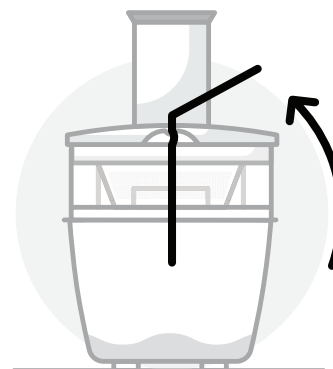

- 3** Alinéela pieza de la rejilla extractora con el acoplamiento del motor sujetándolo cuidadosamente por el borde para evitar tocar los dientes afilados en la base. Empuje hacia abajo hasta que haga clic en su lugar, asegurándose de que esté firmemente asentado en el recipiente.

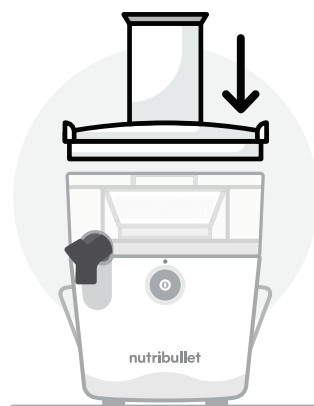

- 4** Colocar la **Tapa del Recipiente** sobre el Filtro y el Recipiente de Pulpa. Las "orejas" laterales de la Tapa del Recipiente deberán alinearse con las "orejas" de los lados del Recipiente de Pulpa.



- 5** Asegure el mango de bloqueo en las "orejas" en cualquiera de los dos lados de la cubierta. El mango hará clic en su lugar cuando esté cerrado.

**NOTA:** El extractor no se encenderá si el mango de bloqueo no está correctamente asegurado.

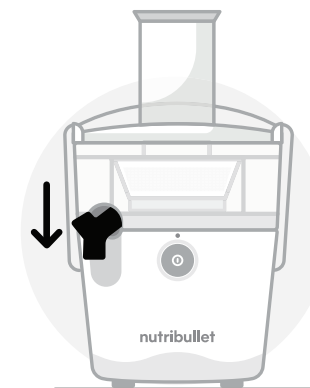

- 6** Asegúrese de que la apertura de la boquilla esté orientada hacia abajo para permitir el flujo del jugo.

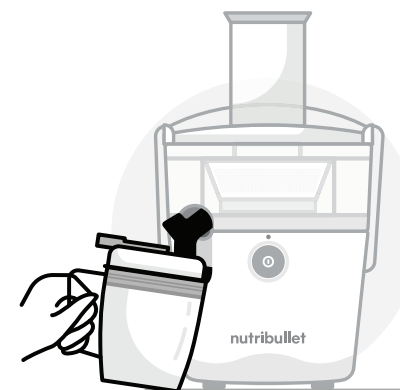

- 8** Inserte la jarra de jugo ligeramente en ángulo para que la boquilla se ajuste a la apertura abatible. Luego, coloque la jarra sobre la superficie plana, asegurándose de que la boquilla quede cómodamente dentro.

# Instrucciones de uso.



- 1 Reunir y lavar todos los ingredientes deseados. Prepararlos para exprimir, cortar, pelar o quitar la cáscara, tallos o semillas.



- 2 Una vez montado el extractor, conecte el cable de alimentación a una toma de corriente. Utilice la perilla de control de doble velocidad para seleccionar una velocidad y, a continuación, pulse el botón de encendido para comenzar a extraer. Puede cambiar entre velocidades según sea necesario, según el tipo de producto (consulte el gráfico de la página 16 para obtener recomendaciones).

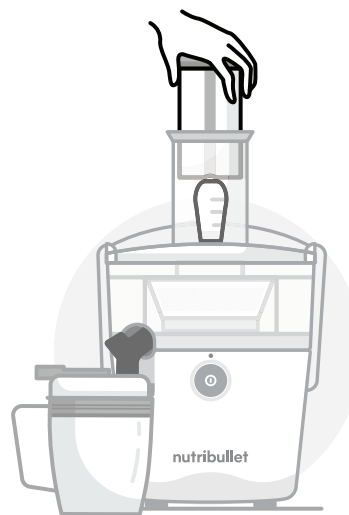

- 3 Con el motor en marcha, use el **émbolo de alimentos** para conducir los ingredientes a través del ducto de alimentación.

 **NOTA:** Al empujar los ingredientes a través del ducto de alimentación, evite usar fuerza o velocidad excesivos, ya que esto puede reducir el rendimiento del jugo. **ADVERTENCIA:** Nunca use las manos/dedos u otras herramientas para empujar los alimentos por el conducto de alimentación. Solo se debe usar el émbolo o empujador de alimentos para empujar hacia abajo los ingredientes.

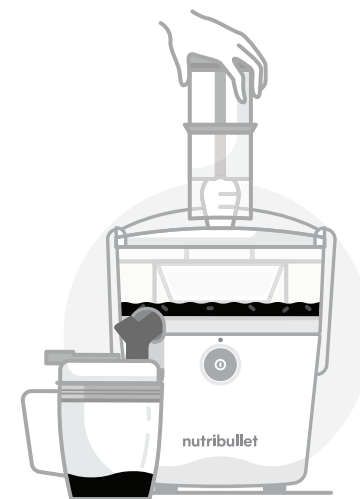

- 4 El jugo fluirá desde la boquilla hacia la jarra, mientras que la pulpa se separa y se almacena en el recipiente de pulpa. Asegúrese de que la boquilla esté orientada hacia abajo para un flujo adecuado del jugo.



**5** Si el **recipiente de la pulpa** se llena demasiado durante el proceso de extracción, tendrá que vaciarlo antes de continuar. Consulte las instrucciones de desmontaje en la página 20.



**6** Apague el extractor presionando el botón de encendido. Desenchufe la unidad. Espere hasta que la rejilla se detenga por completo antes de proceder a retirar la jarra de jugo.



**7** Retire la **jarra de jugo** inclinandola hacia adelante en un ligero ángulo para crear separación entre la apertura de la parte superior abatible y la boquilla, luego deslícela hacia afuera. Puede almacenar jugo en la jarra de jugo si así lo desea.

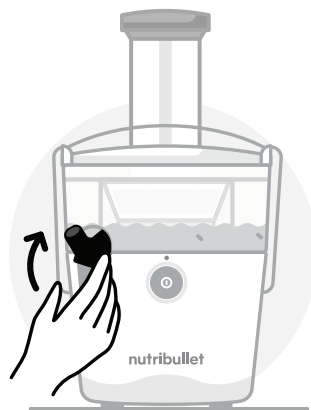

**8** Gire inmediatamente la boquilla hacia arriba para evitar cualquier goteo residual sobre la unidad o superficie de abajo.

**CONSEJO:** Use su mano izquierda para alejar la jarra de jugo mientras usa su mano derecha para girar la boquilla.

# Perilla de control.

## PERILLA DE CONTROL DE DOS VELOCIDADES Y CONFIGURACIÓN PARA EXPRIMIR

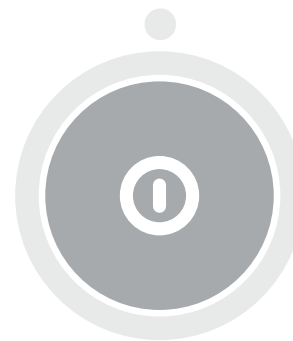

**APAGADO:**  
Off es la posición predeterminada para su extractor. Cuando la unidad está apagada, el botón de encendido central está al ras con el anillo de la perilla y el indicador verde no es visible.

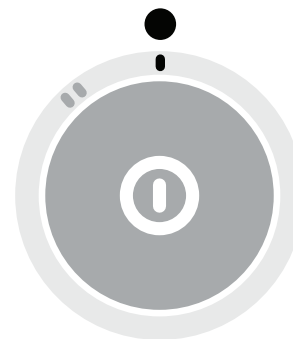

**BAJA VELOCIDAD (I):** Para baja velocidad, alinee la línea individual en la perilla con el punto blanco de arriba. Presione el botón de encendido. El anillo indicador verde será visible y la máquina comenzará a extraer. Utilice esta velocidad para frutas y verduras más suaves.

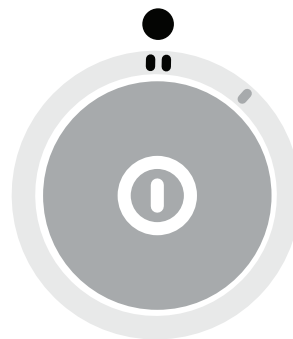

**ALTA VELOCIDAD (II):**  
Para alta velocidad, alinee la doble línea en la perilla con el punto blanco de arriba. Presione el botón de encendido. El anillo indicador verde será visible y la máquina comenzará a extraer. Use esta velocidad para ingredientes más duros como zanahorias y remolachas.

# Tips para hacer jugos.

## GUÍA PARA SELECCIÓN DE VELOCIDAD

INGREDIENTES	VELOCIDAD	ESTACIONES
Manzana	Alta	Todo el año
Betabel	Alta	Verano/Otoño/Invierno
Arándano	Alta	Verano
Brócoli	Alta	Otoño/Primavera
Col de Bruselas	Alta	Otoño / Invierno
Col / Repollo	Baja	Otoño/Invierno/Primavera
Zanahorias	Alta	Todo el año
Coliflor	Alta	Otoño
Apio	Alta	Todo el año
Pepino	Baja	Verano
Hinojo	Alta	Todo el año
Jengibre	Alta	Otoño
Uvas	Baja	Otoño
Toronja	Baja	Invierno
Col rizada	Alta	Otoño/Invierno/Primavera
Kiwi	Baja	Otoño/Invierno/Primavera
Limón	Baja	Todo el año
Limón amarillo	Baja	Todo el año
Melón (todos)	Baja	Verano
Naranja	Alta	Invierno
Duraznos	Baja	Verano
Peras	Alta	Otoño / Invierno
Piña	Alta	Otoño/Invierno/Primavera
Ciruelas	Alta	Verano
Frambuesas	Baja	Verano / Otoño
Espinacas	Baja	Otoño/Primavera
Camote (crudo)	Alta	Otoño / Invierno
Tomates	Baja	Verano

## VITAMINAS / NUTRIENTES

fuentes de quercetina
excelente fuente de folato
buena fuente de vitamina C
rico en vitamina C, alto en folato, buena fuente de potasio
rica en vitamina C, buena fuente de folato
rica en vitamina C
excelente fuente de vitamina A, buena fuente de vitamina C
rica en vitamina C, buena fuente de folato
buena fuente de vitamina C, buena fuente de vitamina A
buena fuente de vitamina C
buena fuente de vitamina C y potasio
contiene vitamina C, magnesio y potasio
buena Fuente de vitamina K
rica en vitamina A, rica en vitamina C
excelente fuente de vitamina A y vitamina C, buena fuente de calcio y potasio
rico en vitamina C, buena fuente de potasio y vitamina E
rico en vitamina C
rica en vitamina C
rico en vitamina A, rico en vitamina C
rica en vitamina C
buena fuente de vitamina C
buena fuente de vitamina C
rica en vitamina C
buena fuente de vitamina C
rica en vitamina C
rica en vitamina A, vitamina C, hierro y folato, buena fuente de magnesio
buena fuente de potasio, rico en vitamina A y vitamina C
rico en vitamina A, rico en vitamina C, buena fuente de potasio

## PREPARACIÓN ADECUADA DEL PRODUCTO

### Preparar las frutas y verduras antes de insertarlas en el extractor de jugos:

- Lavar bien los productos (enjuagar con agua tibia o con agua y vinagre de manzana).
- Pelar o retirar la cascara de ser necesario, cortar a tamaño adecuado para poder insertar en el tubo de alimentación, sin forzar los trozos con el **Empujador de alimentos**.
- Retire la cascara de todos los frutos cítricos antes de exprimir.
- Retire los huesos y las semillas de las frutas antes de exprimir.

## TUBO DE ALIMENTACIÓN

- Nunca meta sus manos o dedos en el tubo de alimentación cuando esté instalado en el aparato.
- Siempre encienda el extractor de jugos antes de empujar los productos por el tubo de alimentación. El extractor debe estar funcionando cuando se inserten los trozos.

- No sobrecargar el tubo de alimentación. Insertar gradualmente los trozos, a un ritmo que el extractor pueda seguir.
- Solo usar el **Empujador de alimentos** para empujar los alimentos en el tubo alimentador. Nunca use dedos, utensilios o ningún otro objeto.
- Nunca usar fuerza excesiva al empujar los alimentos por el tubo de alimentación
- Cuando esté exprimiendo, asegúrese de que todos los productos hayan pasado del tubo de alimentación al **Filtro** antes de continuar insertando.
- Cuando algún trozo se haya atorado en el tubo de alimentación, use el **Empujador de alimentos** para ayudarlo a bajar al **Filtro**.

## CONSUMIR EL JUGO Y LA PULPA

En lugar de compostar o tirar la pulpa que queda después de hacer jugo, puede optar por consumirla. Eche un vistazo a nuestra sección de recetas en **nutribullet.mx** para obtener algunos consejos divertidos sobre qué hacer con la pulpa sobrante. Al usar estas ideas

creativas, puede disfrutar de la pulpa de una variedad de formas deliciosas y saludables.

## ALIMENTOS PROHIBIDOS

### Alimentos que NUNCA se deben usar en este extractor de jugos:

- Alimentos que no contengan jugo para extraer (por ejemplo, plátano o aguacate).
- Frutas o verduras congeladas.
- Frutas con hueso o semillas grandes que no se les hayan quitado. Solo se pueden usar estas frutas si se les ha quitado el hueso o la semilla.

## SOBRECALENTAMIENTO

- Si el motor se sobrecalienta, el extractor de jugos se apagará.
- Si el extractor de jugos se detiene, desconectar y dejar enfriar por lo menos por quince minutos antes de volverlo a usar.

**IMPORTANTE:** la información contenida en nuestra guía y libro de recetas no reemplaza la atención médica regular. Siempre consulte a su médico con respecto a su salud y nutrición.

# Desarmado.



- 1 Asegúrese de que la unidad esté apagada y desconectada.

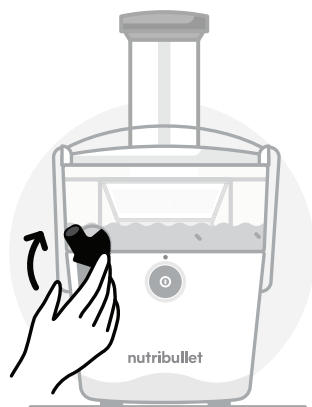

- 2 Retire la **jarra de debajo** de la boquilla. Para evitar goteos, gire la boquilla hacia arriba.

**NOTA:** La boquilla se puede quitar. Lavar y enjuagar con agua. **NO** coloque esta pieza en el lavavajillas.

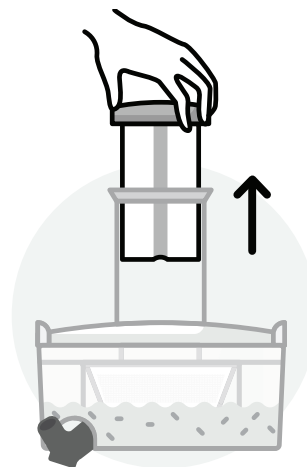

- 5 Retire el **Empujador de alimentos** sacándolo del tubo de alimentación.

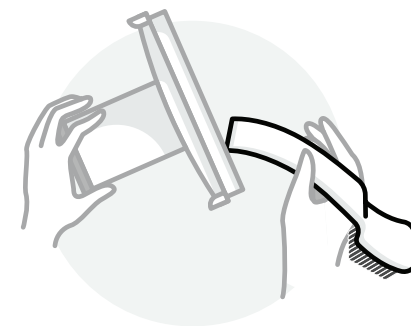

- 6 Levante verticalmente la Tapa del Recipiente para sacarla del Recipiente y retirar la pulpa del interior de la tapa. Puede usar el extremo plano del **Cepillo para limpieza** para raspar la pulpa de la tapa.

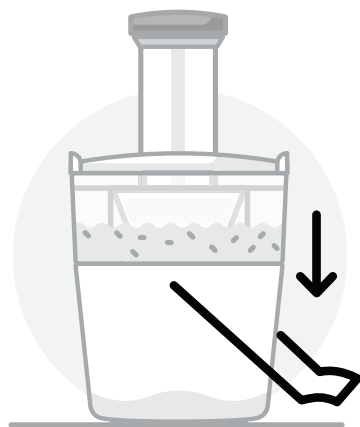

- 3 Use el **cepillo de limpieza** para fregar la rejilla bajo el agua corriente. Asegúrese de limpiar adecuadamente el tamiz cada vez que se use. Los residuos de frutas y verduras pueden causar acumulación en la pieza que pueden obstruir los agujero e impedir la extracción máxima de jugo.

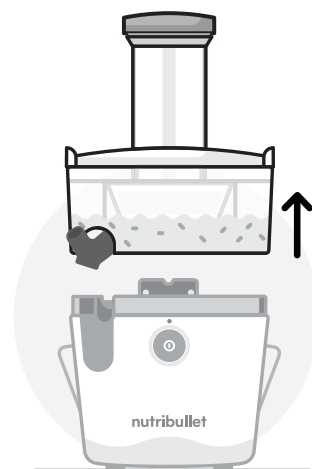

- 4 Todos los componentes, excepto el émbolo / empujador de alimentos, la base del motor y la boquilla anti-goteo, son aptos para lavavajillas. También puede lavar a mano todas las piezas con agua tibia y jabón.

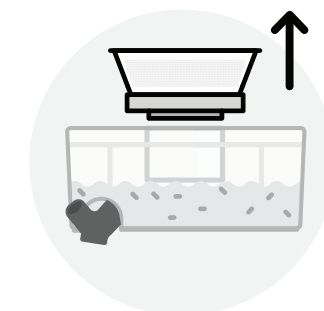

- 7 Suavemente levante el **Filtro** verticalmente para sacarlo del centro del Recipiente de pulpa. Lave inmediatamente el **Filtro** (ver las instrucciones de cuidado)

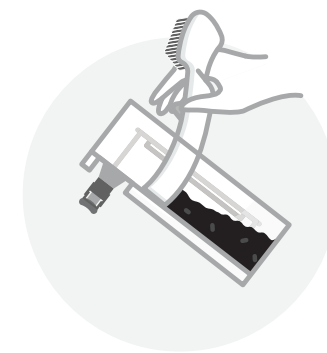

- 8 Vacíe el **Recipiente de pulpa**. Usar el extremo plano del **Cepillo para limpieza** para sacar fácilmente la pulpa y reservar para usar en otras recetas o para composta. También podrá vaciar la pulpa directamente a su contenedor de residuos orgánicos o de composta.

# Instrucciones de cuidado.

- 1 Asegúrese siempre de que la **Base del motor** esté desconectado antes de comenzar a armar, desarmar, limpiar o guardar la unidad.
- 2 Cuando se haya vaciado el **recipiente de pulpa**, enjuagar todas las partes con agua corriente.
- 3 Usar el **Cepillo para limpieza** para lavar el **Filtro** bajo el agua corriente. Asegúrese de lavar perfectamente el **Filtro** cada vez que se use. Los residuos de frutas y verduras se pueden acumular y bloquear los orificios del **Filtro** y obstruir la máxima extracción de jugo.

**ADVERTENCIA:** Siempre tener precaución al limpiar el **Filtro**, ya que tiene cuchillas filosas en la parte plana del disco.

**CONSEJO:** Lavar siempre el **Filtro** lo antes posible después de usar con el **Cepillo para limpieza**. De no hacerlo, la pulpa se secará en el **Filtro** y será más difícil destapar los orificios bloqueados. Si esto sucediera, asegúrese de dejar el **Filtro** en remojo en agua caliente por 30 minutos.

- 4 Todos los componentes excepto el **Empujador de alimentos** y la **Base del motor** son aptos para lavavajillas. También se pueden lavar a mano con agua tibia y jabón.

**CONSEJO:** No usar el ciclo de Esterilización en su lavavajillas para lavar su extractor de jugos ya que las partes se pueden deformar.

- 5 Limpiar la **Base del motor** con un paño limpio y húmedo.

**ADVERTENCIA:** Nunca sumergir la **Base del Motor** en agua o en cualquier otro líquido.

## Como guardar.

Guardar la **Jarra para jugo** boca arriba con la **Tapa de la jarra** puesta. No colocar nada encima de la **Tapa de la jarra**. Guardar todas las piezas restantes en un lugar seguro en donde no se estropeen y en donde no vayan a causar daño ya que algunas partes son filosas.

**nutribullet**  
JUICER™



# User guide.

- Read the manual carefully before using your appliance.
- Review and save these instructions.
- Keep and retain these safety warnings for future reference.

# Important safeguards.

 **Warning! To avoid the risk of serious injury, carefully read all instructions before operating your nutribullet Juicer™. When using any electrical appliance, basic safety precautions should always be observed, including the following important information.**

## ! Save these instructions!

### • FOR HOUSEHOLD USE ONLY

#### GENERAL SAFETY INFORMATION

- This juicer system has sharp blades and moving parts, and is **NOT** intended for use by children or persons with reduced physical, sensory, or mental capabilities, or who lack experience and knowledge of its safe operation. Such persons require close supervision and thorough instruction on its proper use and safe operation. Close supervision is necessary when any appliance is used by or near children. Children should be supervised to ensure that they do not play with the appliance.
- To protect against fire, electrical shock and injury to persons, do not immerse the juicer, Motor Base, cord or plug in water or any other liquid.
- Turn the juicer **OFF**, then unplug from the outlet when not in use, before assembling or disassembling parts and before

cleaning. To unplug, grasp the plug and pull from the outlet. Never pull from the power cord.

#### AVOID CONTACT WITH MOVING PARTS.

- Regularly inspect the power cord, plug and the actual juicer for any damage.
- Do not operate this or any appliance with a damaged cord or plug or after the appliance malfunctions, or is dropped or damaged in any manner. Contact nutribullet® Customer Service for assistance at [nutribullet.mx](http://nutribullet.mx).
- The use of attachments not recommended or sold by nutribullet® may cause fire, electric shock or injury.
- This juicer is for household use only. Do not use this juicer for anything other than its intended use. Do not use in moving vehicles or boats. Do not use outdoors. Misuse may cause injury.

- Do not let the power cord hang over the edge of a table or counter-top.
- Do not let the power cord touch hot surfaces, such as a stove or let it become tangled or knotted.
- Always make sure the pulp basin cover is clamped securely in place (with locking handle) before the motor is turned on. Do not unfasten the clamps (locking handle) while the juicer is in operation.

**Always ensure the juicer is turned OFF after each use. Before disassembling, make sure the sieve has stopped rotating and the motor has completely stopped.**

- Do not push food into the feed chute with your fingers or utensils. Always use the food pusher provided. Do not place your hand or fingers into the feed chute when it is attached to the juicer. If food becomes lodged in the feed chute, use the food pusher provided or another piece of fruit or vegetable to push it down. Turn the motor off and ensure that all moving parts have stopped before disassembling the juicer to remove the remaining pulp.

- Do not use the juicer if the rotating sieve is damaged.
- Do not use the juicer without the pulp basin and basin lid attached to the motor base. Please see assembly instructions for proper placement.
- Do not modify the plug in any way. This juicer has a polarized plug. To reduce the risk of electric shock, this plug will fit in a polarized outlet only one way. If the plug does not fit fully in the outlet, reverse the plug. If it still does not fit, contact a qualified electrician.

#### ADDITIONAL SAFEGUARDS

**Remove and safely discard any packaging material or promotional labels before using the juicer for the first time.**

-  **WARNING!** To eliminate a choking hazard for young children, remove and safely discard the protective cover fitted to the power plug of this juicer.
- Do not touch the small cutting blades/teeth on the bottom/ base of the sieve. **BLADES ARE SHARP! HANDLE WITH EXTREME CARE!**

- Keep fingers away from the sharp blade in the feed chute.

**Always make sure the juicer is properly and completely assembled before connecting to the power outlet and operating.**

**Ensure that the surface where the appliance operates is stable, level, clean and dry.**

- Vibration can occur during normal operation.
- If extreme vibration occurs, discontinue use and call Customer Service.
- If the juicer leaks or there is a spill under or around the juicer, or onto the juicer itself, clean and dry before continuing use.
- When using this juicer, make sure there is adequate air space around and under it for proper air circulation.

**This juicer is only designed to juice fruits and vegetables. Please refer to the juicing guide to determine the correct speed for the fruits and vegetables selected for juicing. Do not use any frozen fruits or vegetables.**

- Hard fruits and vegetables will put excess strain onto the motor if a low speed is selected.
- **Remove rind from all citrus fruits before juicing.**
- Do not juice stone fruit unless pits of the seed stone has been removed.

 **WARNING!** Do not leave the appliance unattended when in use.

- Keep hands, fingers, hair, clothing as well as spatulas and other utensils away from the appliance during operation.
- Keep the juicer clean. Refer to care and cleaning section for further information.
- Any maintenance other than cleaning should be performed by an authorized electrician. Do not attempt to repair or service the juicer, contact Customer Service for assistance at **nutribullet.mx**.

 If any of the instructions or warnings are not understood please contact Customer Service for assistance at **nutribullet.mx**.

# Contents.



**24** Important safeguards

**30** What's included

**31** Assembly guide

**32** Assembly & use

34 Usage instructions

37 Control dial

38 Juicing tips

**42** Disassembly

**44** Care instructions

44 Replacement parts

44 How to store

# What's included.



800 WATT MOTOR BASE WITH LOCKING HANDLE

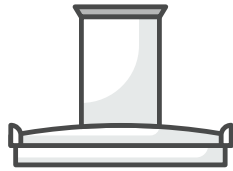

PULP BASIN COVER WITH 76 mm FEED CHUTE



FOOD PUSHER



1.5 L PULP BASIN WITH NO-DRIP SPOUT



STAINLESS STEEL SIEVE



800 ml JUICE PITCHER



JUICE PITCHER LID WITH FROTH SEPARATOR



CLEANING BRUSH

# Assembly guide.

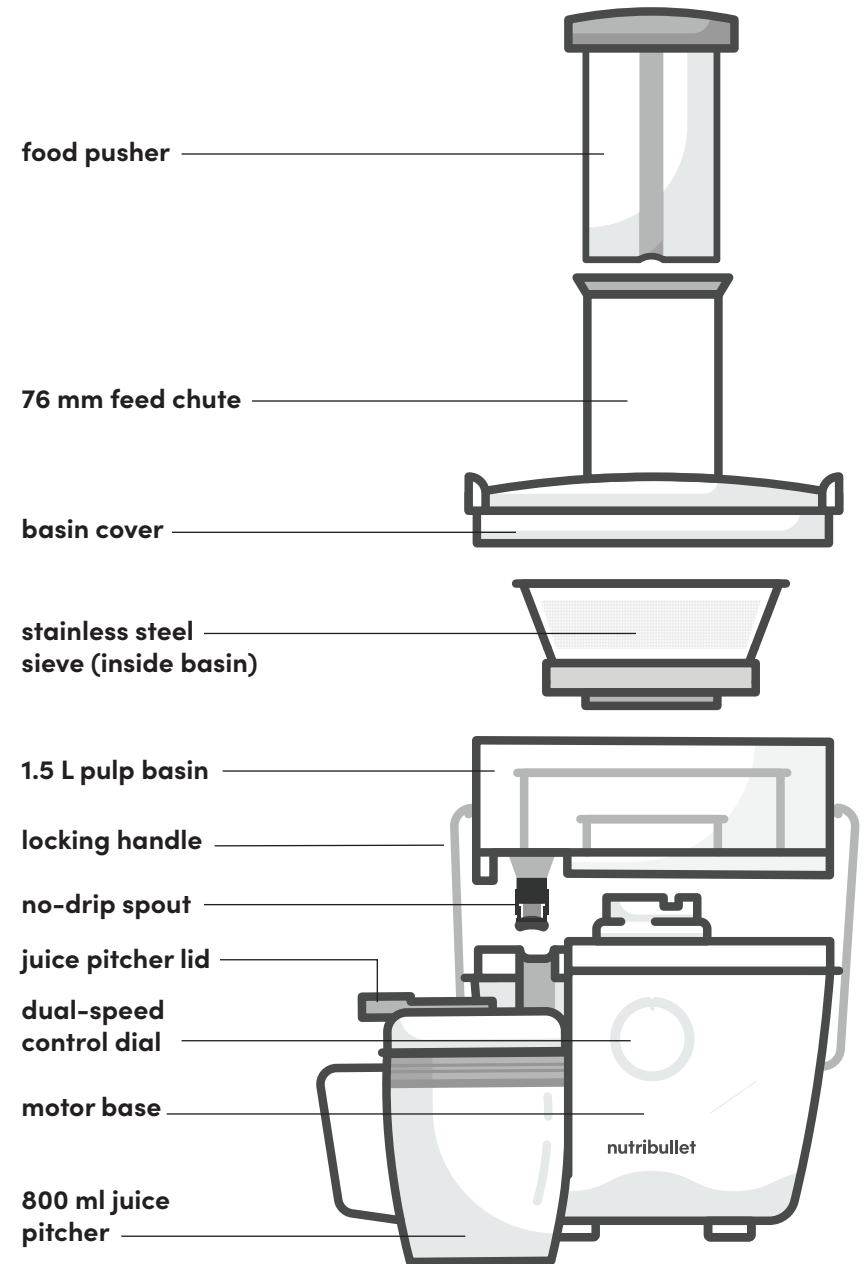

# Assembly.

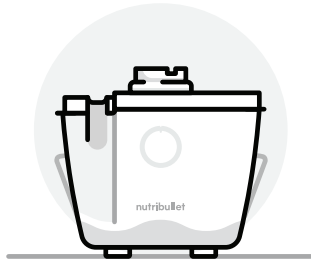

- 1 Place the **Motor Base** on a dry, level counter top. Ensure the **Power Button**, in the center of the dial, is in the "**OFF**" position, and the unit is unplugged.

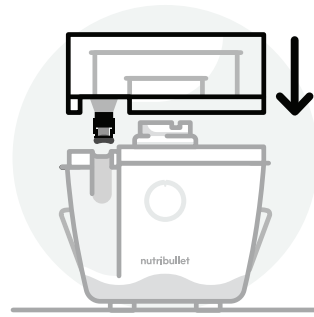

- 2 Place the **Pulp Basin** on top of the Motor Base. Align the **Pulp Basin** with the Motor Base so that the spout is aligned with the dimpled side of the Motor Base.



- 5 Secure the **Locking Handle** into the "ears" on either side of the **Basin Cover**. The handle will click into place when locked.

**NOTE:** The juicer will not power on if the **Locking Handle** is not properly secured.



- 6 Ensure the spout opening is facing down for proper juice flow.



- 3 Align the **Sieve** with the motor drive coupling, carefully holding it by the rim to avoid touching the sharp teeth at the base. Push down until it clicks into place, ensuring it's securely seated in the **Pulp Basin**.

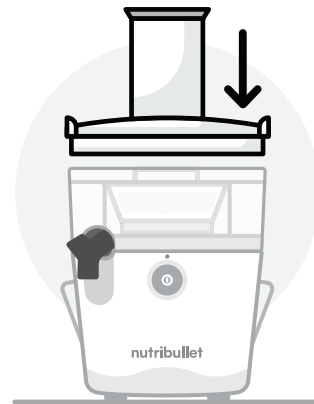

- 4 Place the **Basin Cover** over the Sieve and Pulp Basin. The side "ears" on the **Basin Cover** should align with the "ears" on the sides of the Pulp Basin.



- 7 Place the **Juice Pitcher Lid** on top of the **Juice Pitcher** and open the flip-top portion of the **Juice Pitcher Lid**.



- 8 Secure the **Juice Pitcher** by angling it slightly so the spout fits into the flip-top opening. Then, set the **Juice Pitcher** flat on the surface, ensuring the spout sits snugly inside.

# Usage instructions.



- 1** Gather all of your desired ingredients and wash them. Prepare the ingredients to be juiced by cutting, skinning, or removing the rind, stems, or stone seeds.



- 2** Once the juicer is assembled, plug the power cord into an outlet. Use the **Dual-Speed Control Dial** to select a speed, then press the **Power Button** to begin juicing. You can switch between speeds as needed based on the type of produce (refer to the chart on page 16 for recommendations).

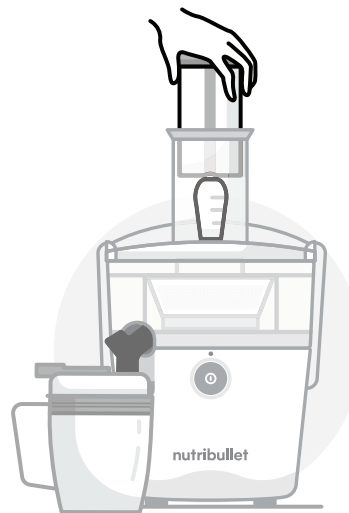

- 3** With the motor running, use the **Food Pusher** to gently guide ingredients through the **Feed Chute**.

**NOTE:** When pushing ingredients through the **Feed Chute**, avoid using excessive force or speed, as this can reduce juice yield.

**⚠ WARNING:** Never use hands/ fingers or other tools to push food down the Feed Chute into the Sieve. Only the Food Pusher should be used to push down ingredients.

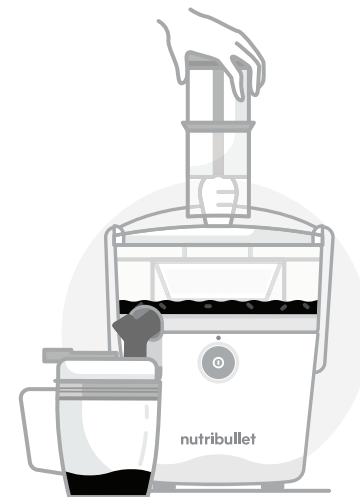

- 4** Juice will flow from the spout into the **Juice Pitcher**, while pulp is separated and stored in the **Pulp Basin**. Ensure the spout is facing down for proper juice flow.



**5** If the **Pulp Basin** becomes too full during juicing, you will need to empty it before continuing juicing. See Disassembly Instructions on page 42.



**6** Turn the juicer off by pushing the **Power Button**. Unplug the unit. Wait until the **Sieve** comes to a complete stop before proceeding to remove the **Juice Pitcher**.



**7** Remove the **Juice Pitcher** by tilting it forward at a slight angle to create separation between the flip-top opening and the spout, then slide it out. You can store juice in the **Juice Pitcher** if desired.

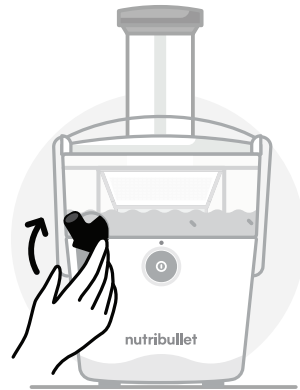

**8** Immediately turn the spout upward to prevent any residual drips onto the unit or surface below.

**TIP:** Use your left hand to pull the **Juice Pitcher** away while using your right hand to turn the spout.

# Control dial.

## DUAL-SPEED CONTROL DIAL & JUICING SETTINGS

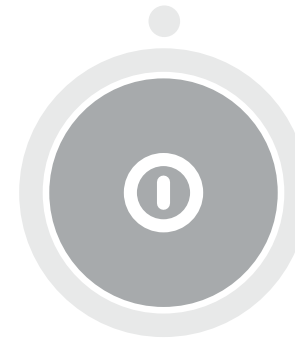

**OFF:**  
Off is the default position for your juicer. When the unit is off, the center **Power Button** is flush with the **Dial Ring** and the green indicator ring is not visible.

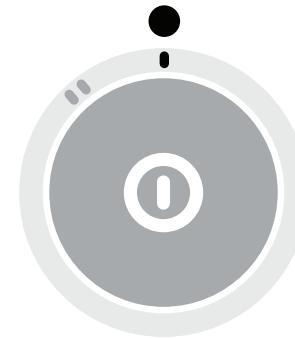

**LOW SPEED (I):**  
For low speed, align the single-line on the **Dial Ring** with the white dot above. Press the **Power Button**. The green indicator ring will be visible and the machine will start juicing. Use this speed for softer fruits and vegetables.

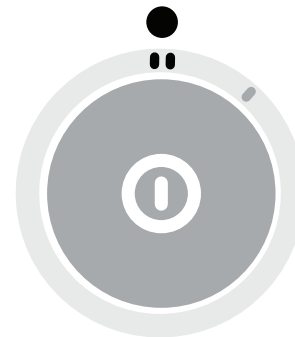

**HIGH SPEED (II):**  
For high speed, align the double-line on the **Dial Ring** with the white dot above. Press the **Power Button**. The green indicator ring will be visible and the machine will start juicing. Use this speed for harder ingredients like carrots and beets.

# Juicing tips.

## JUICING SPEED SELECTION GUIDE

INGREDIENTS	SPEEDS	SEASONS
Apple	High	All Year
Beets	High	Summer / Fall / Winter
Blueberry	High	Summer
Broccoli	High	Fall / Spring
Brussels Sprouts	High	Fall / Winter
Cabbage	Low	Fall / Winter / Spring
Carrots	High	All Year
Cauliflower	High	Fall
Celery	High	All Year
Cucumber	Low	Summer
Fennel	High	All Year
Ginger	High	Fall
Grapes	Low	Fall
Grapefruit	Low	Winter
Kale	High	Fall / Winter / Spring
Kiwi	Low	Fall / Winter / Spring
Lemon	Low	All Year
Lime	Low	All Year
Melons (all)	Low	Summer
Orange	High	Winter
Peaches	Low	Summer
Pears	High	Fall / Winter
Pineapple	High	Fall / Winter / Spring
Plums	High	Summer
Raspberries	Low	Summer / Fall
Spinach	Low	Fall / Spring
Sweet Potato (raw)	High	Fall / Winter
Tomatoes	Low	Summer

## VITAMINS / NUTRIENTS

source of quercetin
excellent source of folate
good source of vitamin C
high in vitamin C, high in folate, good source of potassium
high in vitamin C, good source of folate
high in vitamin C
excellent source of vitamin A, good source of vitamin C
high in vitamin C, good source of folate
good source of vitamin C, good source of vitamin A
good source of vitamin C
good source of vitamin C and potassium
contains vitamin C, magnesium, and potassium
good source of vitamin K
high in vitamin A, high in vitamin C
excellent source of vitamin A and vitamin C, good source of calcium and potassium
high in vitamin C, good source of potassium and vitamin E
high in vitamin C
high in vitamin C
high in vitamin A, high in vitamin C
high in vitamin C
good source of vitamin C
good source of vitamin C
high in vitamin C
good source of vitamin C
high in vitamin C
high in vitamin A, vitamin C, iron, and folate, good source of magnesium
good source of potassium, high in vitamin A and vitamin C
high in vitamin A, high in vitamin C, good source of potassium

## PROPER PRODUCE PREP

### Prepare fruit and veggies before inserting them into the juicer:

- Properly clean produce (rinse with lukewarm water, produce wash, or water and apple cider vinegar).
- Peel or remove skin as needed, and chop food items down to the right size – just small enough to fit easily into the feed chute, without having to force the pieces down with the **Food Pusher**.
- Remove rind from all citrus fruits before juicing.
- Remove large pits and seeds from stone fruits before juicing.

## FEED CHUTE

- Never place your hand or fingers into the feed chute when it is attached to the appliance.
- Always start the juicer before adding food to the feed chute. The juicer must be running when items enter it.
- Do not overload the feed chute. Items must be added gradually, at a pace the juicer can keep up with.
- Use only the provided **Food Pusher** to push food into the feed chute. Never use fingers, utensils, or any other apparatus.
- Never use excessive force to push items into the feed chute.
- When juicing, ensure all produce has moved through the feed chute and into the **Sieve** before adding more.
- If any food gets stuck in the feed chute, use the **Food Pusher** to move it down the chute and into the **Sieve**.

## CONSUMING JUICE & PULP

Instead of composting or throwing away the pulp left over after juicing, you can choose to consume it. Check out our recipe section on [nutribullet.com](http://nutribullet.com) for some fun tips on what to do with leftover pulp. By using these creative ideas, you can enjoy pulp in a variety of delicious (and healthy) ways.

- Whether you prefer sweet or savory, you can use pulp to create some tasty treats!
- For best taste, consume fresh juice and pulp within 48 hours of juicing.

## NO-GO FOODS

### Foods that should NEVER be used in this juicer:

- Foods that do not contain juice to extract (for example, bananas or avocados).
- Frozen fruits or vegetables.
- Stone fruits that have large pits or seeds that have not been removed. Stone fruits may be used only if the seed or pit has been removed.

## OVERHEATING

- If the motor overheats, the juicer will turn off.
- If the juicer stops working, unplug it and allow it to cool down for at least fifteen minutes before attempting to use again.

# Disassembly.



- 1 Ensure the unit is powered off and unplugged.



- 2 Remove the Pitcher from under the spout. To prevent drips turn the spout upwards.

**NOTE:** The spout can be removed. Wash and rinse with water. **DO NOT** place spout in dishwasher.

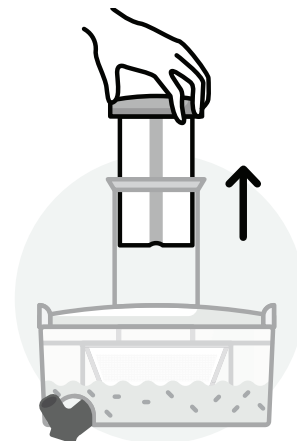

- 5 Remove the **Food Pusher** by lifting it out of the feed chute.



- 6 Lift the Basin Cover vertically off of the Pulp Basin and remove any pulp from the inside of the cover. You may use the flat end of the **Cleaning Brush** to scrape pulp off of the cover.

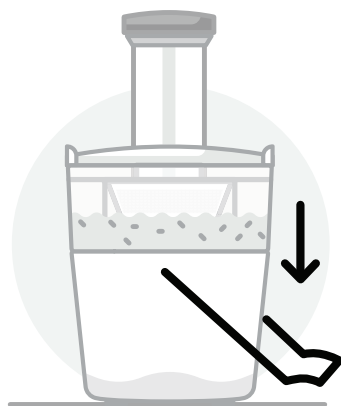

- 3 Unlock the **Locking Handle** from the **Basin Cover** by pulling the handle backward out of the “ears” on either side of the **Basin Cover**. Move the handle down.

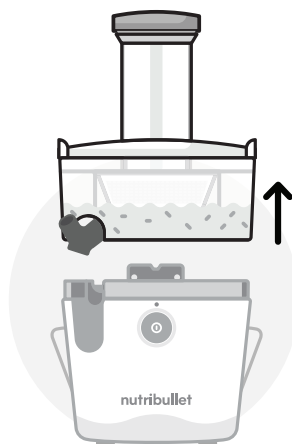

- 4 Remove the **Pulp Basin** from the Motor Base by pulling upwards with the **Basin Cover** and **Sieve** still in place, and take it directly to your sink.



- 7 Gently lift the **Sieve** vertically out of the center of the Pulp Basin. Clean the **Sieve** right away (see care instructions).

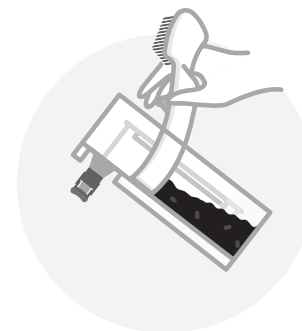

- 8 Empty the **Pulp Basin**. Use the flat end of the **Cleaning Brush** to easily scrape out the pulp and set it aside for use in other recipes or composting. You can also empty the pulp into your waste bin or compost.

# Care instructions.

- 1** Always ensure the **Motor Base** is unplugged before you begin assembly, disassembly, cleaning or storage of the unit.
- 2** Once the **Pulp Basin** is emptied, rinse all parts under running water.
- 3** Use the **Cleaning Brush** to scrub the Sieve under running water. Be sure to properly clean the **Sieve** every time you juice. Residue from fruits and vegetables can cause buildup in the **Sieve** which can clog the holes and may prohibit maximum juice extraction.

 **WARNING:** Always use precaution when cleaning the **Sieve**, as it contains sharp blade teeth on the flat disc part.

**TIP:** Clean the **Sieve** immediately after juicing with the **Cleaning Brush** to prevent pulp from drying and clogging the holes. If buildup occurs, soak the **Sieve** in hot water for 30 minutes before scrubbing.

- 4** All of the components except the **Food Pusher, Motor Base, and No-Drip Spout** are dishwasher safe. You may also hand wash all pieces with warm soapy water.

**TIP:** Do not use the Sterilize cycle on your dishwasher to clean your juicer as it may cause parts to deform.

- 5** Wipe down the **Motor Base** with a clean, damp cloth.

 **WARNING:** Never submerge **Motor Base** into water or other liquid.

---

## Replacement parts.

To order additional parts and accessories, or to contact Customer Service please visit our website at: **nutribullet.mx**

## How to store.

Store the **Juice Pitcher** upright with the **Pitcher Lid** secured on top. Do not place anything on top of the **Pitcher Lid**. Store remaining pieces in a safe place where they will not be damaged and won't cause harm as some of the pieces are sharp!



**IMPORTADO POR: DeLonghi México S.A. DE C.V.**

DME140114KY4

Bosque de Ciruelos No. 180 INT. PP 101

Colonia Bosque de las Lomas

Miguel Hidalgo

C.P. 11700

Ciudad de México, México

Tel. 800-NBULLET (800-6285538)

nutribullet® es la marca registrada de CapBran Holdings, LLC

Copyright © 2026 CapBran Holdings, LLC. Distribuido por Capital Brands

Distribution, LLC. Los Angeles, CA 90024 EUA. Todos los Derechos Reservados.

HECHO EN: CHINA

Las ilustraciones pueden diferir del producto. Nos esforzamos continuamente para mejorar nuestros productos, por tanto las especificaciones aquí contenidas están sujetas a cambio sin previo aviso.

nutribullet® is the registered trademark of CapBran Holdings, LLC

Copyright © 2026 CapBran Holdings, LLC. Distributed by Capital Brands Distribution, LLC. Los Angeles, CA 90024 USA. All Rights Reserved.

MADE IN CHINA

Illustrations may differ from the actual product. We are constantly striving to improve our products, therefore the specifications contained herein are subject to change without notice.

**NBJ04100-DL\_260327**